

ПОДКЛЮЧЕНИЕ И УСТАНОВКА ОХРАННОЙ СИСТЕМЫ SCHER-KHAN MAGICAR 6 НА АВТОМОБИЛЬ FIAT ALBEA.

Триггеры дверей. На передней стойке справа со стороны водителя проходит голубой/желтый провод управления салонным светом. Необходимо его разрезать и последовательно подключить полупроводниковый диод, рассчитанный на ток не менее 6 А. (См. схему 1). Вход отрицательного триггера охранной системы необходимо подключить через резистор сопротивлением 2,1-2,7 кОм. (См. схему 1).



Триггер багажника. В качестве триггера багажника используется серый/коричневый провод управления плафоном багажника. Он находится внутри багажного отсека с левой стороны. Необходимо его тоже разрезать и последовательно подключить полупроводниковый диод, рассчитанный на ток не менее 6 А. как было сделано при подключении триггера дверей (См. схему 2). Вход отрицательного триггера багажника охранной системы необходимо подключить через резистор сопротивлением 2,1-2,7 кОм. (См. схему 2).



Подключение питания и аварийной сигнализации. Питание системы (+12 В) подключается к толстому красному силовому проводу (см. рис.3). Аварийная сигнализация включается положительными импульсами. Подключается выход аварийной сигнализации к



Розовому/белому (левая сторона) и розовому/красному (правая сторона) проводам, выходящим из голубого разъема (см. рис.3).

Подключение проводов управления центральным замком. Центральный замок управляется отрицательными сигналами (см. схему 4). Запирает замки дверей подача отрицательного импульса на зелёный/белый провод, отпирает замки дверей подача импульса на белый/голубой провод. (см. рис. 4).

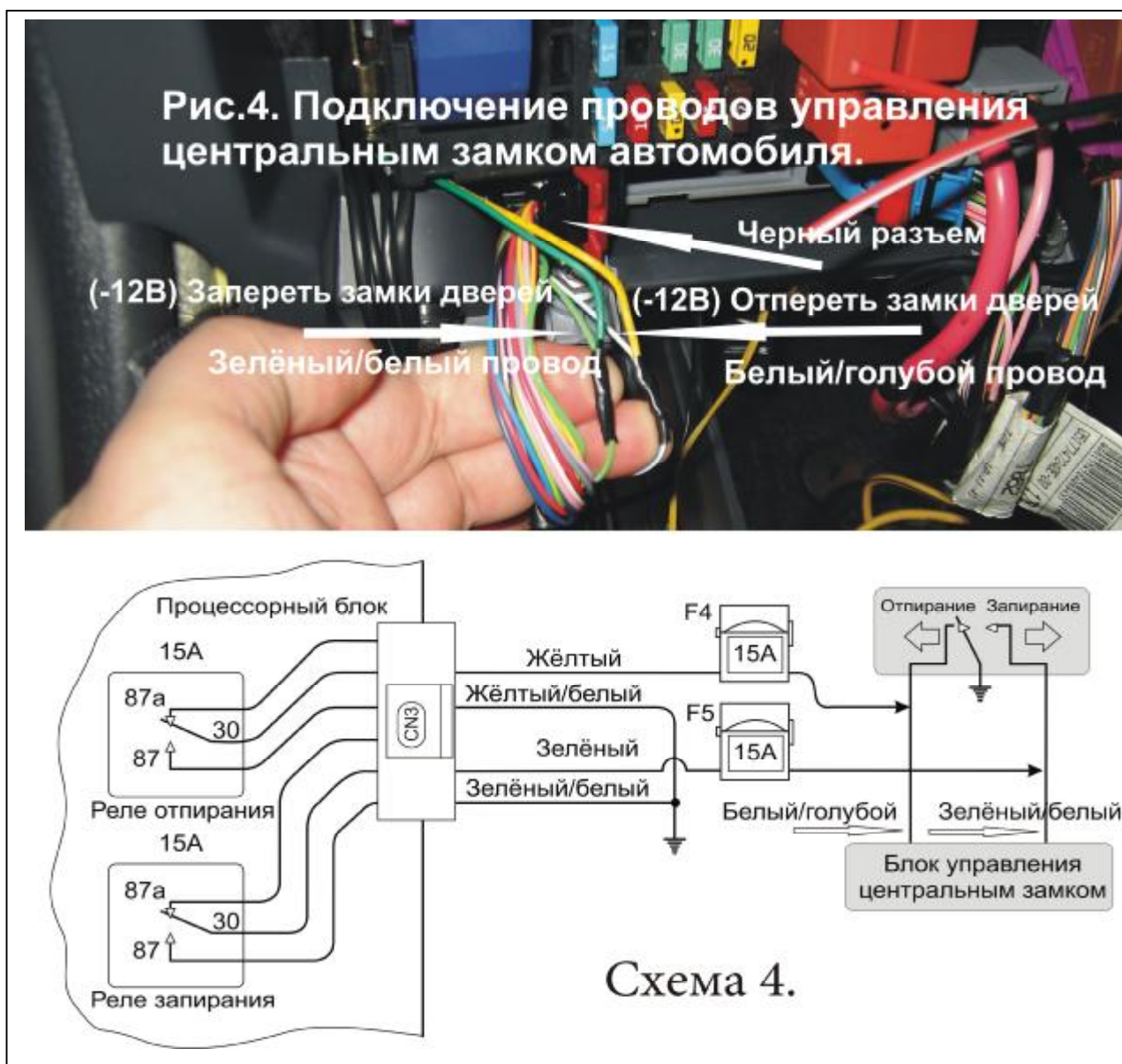

Подключение входа «зажигание» и блокировки двигателя. Вход «зажигание» подключается к выходящему из замка зажигания оранжевому проводу (см. рис. 5.). На нем появляется +12 В при включении зажигания. По оранжевому проводу включается питание приборов и систем управления двигателя, поэтому его можно использовать в качестве блокирующего. Для этого «в разрыв» его устанавливается реле блокировки. Для корректной работы системы необходимо провод входа «зажигания» подключить между замком зажигания и контактами реле блокировки (см. схему 5).

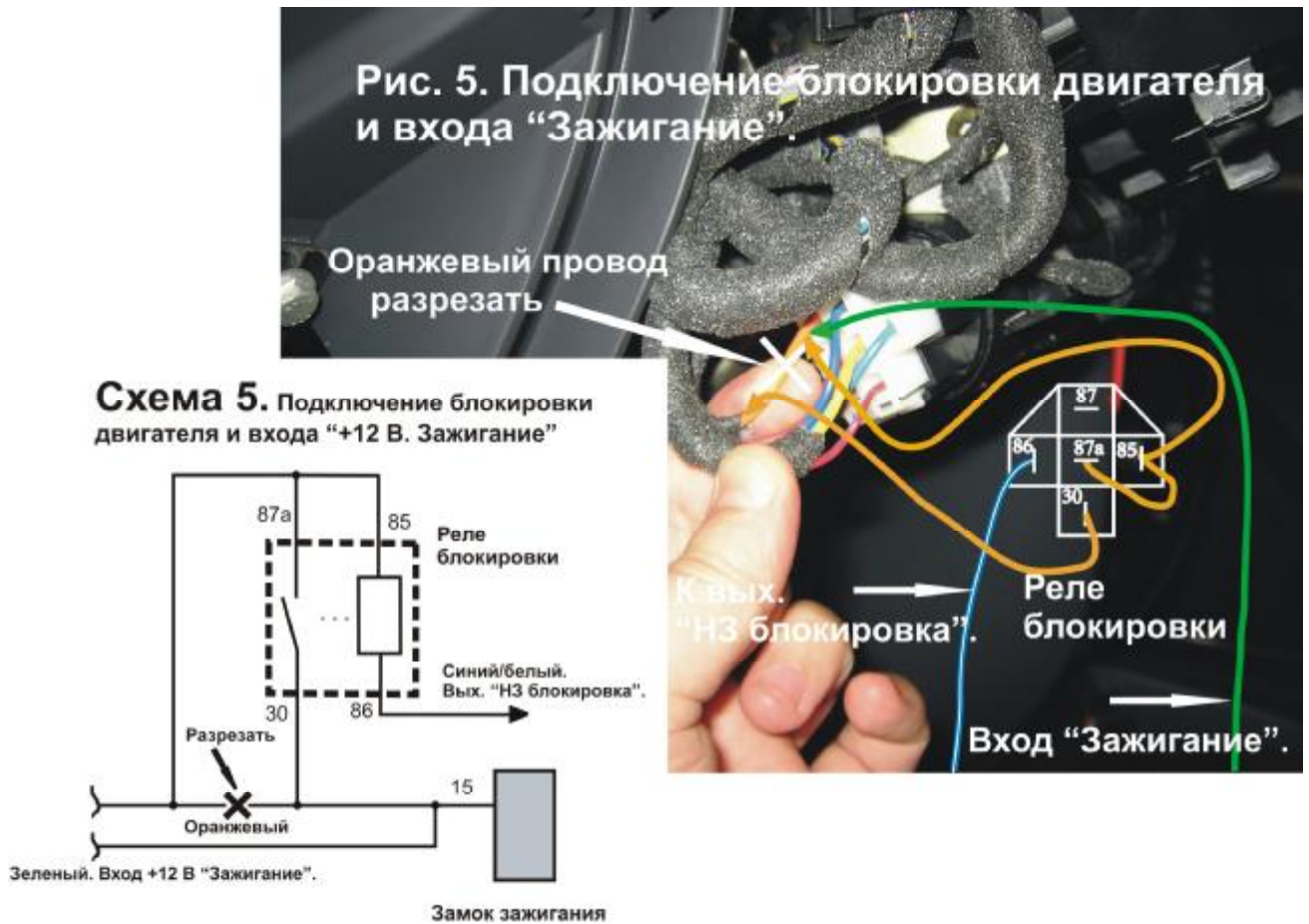

В подкапотном пространстве разместите сирену и концевик капота (см. рис 6).



После подключения всех проводов, включая: датчик вызова водителя, датчик удара, радиомодуль, закрепите процессорный блок охранной системы в пространстве слева над педальным узлом автомобиля. (см. рис. 8)

